



**FAABORG-MIDTFYN
KOMMUNE**

**By, Land og Kultur
BYG**

Mellemgade 15
5600 Faaborg

Tlf. 7253 2104
teknik@fmk.dk
www.fmk.dk

Landzonetilladelse

Faaborg-Midtfyn Kommune har godkendt din ansøgning om landzonetilladelse til:

**Etablering af parkeringsplads
på Assensvej 146, Ringe
Matrikel nr. 2t, Nybølle By, Hillerslev**

Tilladelsen er kun gyldig, hvis den er udnyttet indenfor 5 år¹. Er arbejdet ikke begyndt til den tid, bliver tilladelsen annulleret.

Tilladelsen er meddelt i henhold til Planloven § 35, stk. 1 og betinger, at arbejdet bliver udført som beskrevet i ansøgningen og i overensstemmelse med nuværende gældende love og regler samt de betingelser, der er nævnt nedenfor.

Vilkår for landzonetilladelsen

Landzonetilladelsen er givet på følgende vilkår:

- Bestemmelserne i lokalplan 81 skal overholdes.
- Eksisterende indkørsel via privat fællesvej ved Assensvej 148 skal anvendes.
- Parkeringsarealet skal udføres med græsarmering eller anden fast belægning for at undgå støj mod naboejendomme.
Hvis parkeringspladsen etableres med fast belægning, skal afvanding af arealet aftales med Miljøafdelingen, og der kan være krav om olieudskiller.
- Der skal opsættes et tæt hegn mod Assensvej 148 for at undgå lysgænger på naboejendommen.
- Eksisterende levende hegn mod Assensvej skal bevares.

Der gøres opmærksom på, at parkeringspladsens udformning skal overholde minimumskrav til parkeringspladser og manøvreareal, se tegning på side. 4.

Baggrund for landzonetilladelsen

Du har søgt om tilladelse til etablering af en parkeringsplads i tilknytning til Hjemly Fri- og Efterskole, for at sikre tilstrækkelig med parkeringskapacitet til børnehaven og skolen.

Dato: 31. marts 2023

Kontakt

Maria Christiansen
mach@fmk.dk
Direkte tlf. 7253 2120

Sagsoplysninger

Assensvej 146 (5750)
5750 Ringe

Ejendomsnr. 12832
Matrikelnr. 2t, Nybølle By, Hillerslev

Sagsid. 01.03.03-P19-122-22

Telefontider

Mandag	10:00-12:00
Tirsdag	10:00-12:00
Onsdag	LUKKET
Torsdag	15:00-17:00
Fredag	10:00-12:00

Åbningstider

Møder skal bookes på forhånd i telefontiden.

¹ Planloven § 56, stk. 2.



FAABORG-MIDTFYN KOMMUNE

Parkeringsarealet ønskes udført som grusparkering, hvor der er belysning med lav pullertbelysning. Da grusparkering støjer, så skal der findes en anden belægningstype.

Projektet kræver en landzonetilladelse efter Planloven § 35, da det er ændret arealanvendelse.

Et af hovedformålene med Planlovens landzonebestemmelser er at sikre landskabelige, naturbeskyttelsesmæssige og rekreative interesser.

Ejendommen er en beboelsesejendom med et grundareal på 957 m², hvor skolen ønsker at købe ejendommen og nedrive eksisterende bebyggelse. Ejendommen er omfattet af lokalplan 81 og kommuneplanramme Hil.BE.1.

Ejendommen er ifølge Kommuneplan 2019 beliggende i et område, hvor landskabet skal vedligeholdes og del af ejendommen er omfattet af vejstøj fra Assensvej.

Etablering af en parkeringsplads i terræn med lav pullertbelysning vurderes ikke at påvirke landskabet, og en parkeringsplads er ikke støjfølsom anvendelse.

Vi vurderer, at det ansøgte, med en afstand på min. 1,6 km til nærmeste NATURA-2000 område, ikke vil have en væsentlig indvirkning på dyre- og planteliv, herunder, at der ikke vil ske forringelse eller beskadigelse af yngle-, vokse-, eller rasteområder for særligt beskyttede arter, jf. Habitatbekendtgørelsen.

Naboejendommen i nr. 148 har også fremsendt en skriftlig accept på, at den private fællesvej må anvendes som adgang til parkeringspladsen.

I forbindelse med naboorienteringen er der kommet bemærkninger om, at belægningen skal udføres med et materiale, som ikke støjer, og der skal opsættes afskærmning, så der ikke opstår lysgener. For at tilgodese dette er der stillet vilkår omkring disse forhold i landzonetilladelsen.

Vi vurderer, at det ansøgte er i overensstemmelse med de planlægningsmæssige forhold i området, og at det ikke strider mod planloven og overordnede beskyttelsesinteresser.

Offentliggørelse

Landzonetilladelsen vil blive offentliggjort den 31. marts 2023 på kommunens hjemmeside².

Klagefristen udløber den 28. april 2023

Landzonetilladelsen kan ikke udnyttes før klagefristen er udløbet. En klage har opsættende virkning med mindre Planklagenævnet bestemmer andet.

Vær opmærksom på anden lovgivning

På matriklen kan der være tinglyst servitutter om f.eks. kloakledninger, byggeplaner, hegn eller andre forhold, som berører ejendommen. Der kan fås nærmere oplysninger om dette ved Tinglysningsretten³.

Ved udførelse af projektet skal du være opmærksom på, at anden lovgivning kan have indflydelse på projektet. Ved fund af fortidsminder⁴ skal du kontakte Øhavsmuseet⁵, bygge- og anlægsaffald skal sorteres⁶, ændring af vejadgang⁷

² www.fmk.dk/landzone

³ Se www.tinglysning.dk

⁴ Museumsloven §§ 24-27 (Lov nr. 473 af 7. juni 2001).

⁵ Øhavsmuseet, Arkæologi Sydfyn – mail: arkeologi@ohavsmuseet.dk



**FAABORG-MIDTFYN
KOMMUNE**

kræver godkendelse, og desuden skal du være opmærksom på regler om jordflytning⁸.

Ønsker du at klage?

Hvis du ikke mener, at vi har behandlet sagen indholdsmæssigt eller retligt efter lovgivningen, så kan du klage til Planklagenævnet inden for 4 uger fra dags dato. Afgørelsen kan påklages af enhver med retlig interesse i sagens udfald og af landsdækkende foreninger og organisationer, hvis hovedformål er beskyttelsen af natur og miljø eller varetagelse af væsentlige brugerinteresser inden for arealanvendelsen.

Klagen skal sendes til Planklagenævnet via Klageportalen, som du finder på www.borger.dk eller www.virk.dk. Klagen sendes gennem Klageportalen til Faaborg-Midtfyn Kommune. Klagen er først indgivet, når den er tilgængelig for kommunen i Klageportalen.

Planklagenævnet skal som udgangspunkt afvise en klage, der kommer udenom Klageportalen, hvis der ikke er særlige grunde til det. Hvis du ønsker at blive fritaget for at bruge Klageportalen, skal du sende en begrundet anmodning til Faaborg-Midtfyn Kommune. Kommunen videresender anmodningen til Planklagenævnet, som afgør om din anmodning kan imødekommes.

For at få behandlet sagen, skal der indbetales et gebyr til Planklagenævnet. Gebyret betales tilbage, hvis du får helt eller delvis medhold i klagen. Nærmere information og vejledning findes på www.naevneneshus.dk/planklagenaevnet.

Hvis du vil indbringe afgørelsen for domstolene, skal dette ske inden 6 måneder.

Har du spørgsmål, er du velkommen til at kontakte mig.

Venlig hilsen

Maria Christiansen
Bygningsingeniør

Rikke E. Petersen
Bygningskonstruktør

Kopi sendt til:
Arkæologi Sydfyn, Grubbemøllevej 13, 5700 Svendborg
arkaeologi@ohavsmuseet.dk

Odense Bys Museer, Overgade 48, 5000 Odense C
museum@odense.dk

Ejerne af Assensvej 148, 5750 Ringe

⁶ Se www.fmk.dk/byggeaffald

⁷ Se www.fmk.dk/vejadgang

⁸ Se www.fmk.dk/jordflytning



**FAABORG-MIDTFYN
KOMMUNE**

Minimumskrav til parkeringspladser og manøvreareal

Længdeparkering

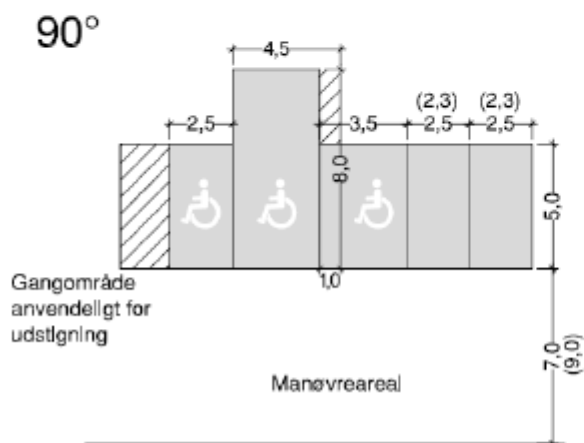
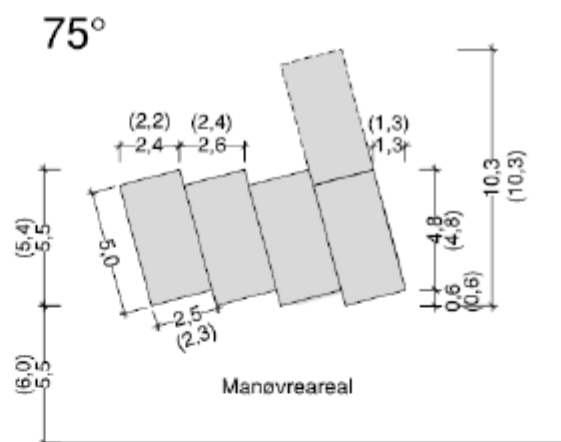
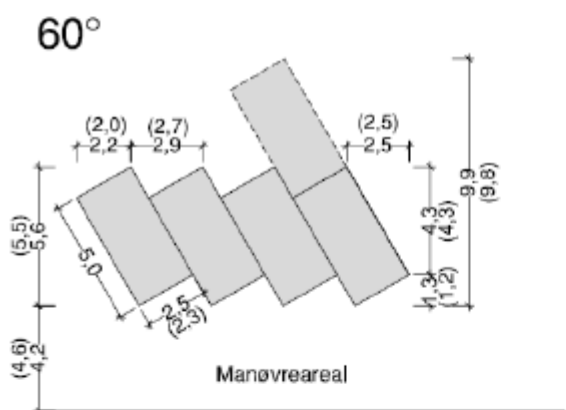
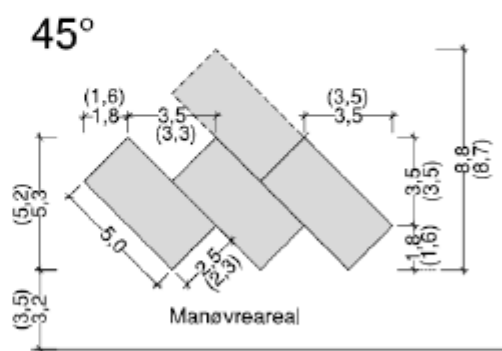
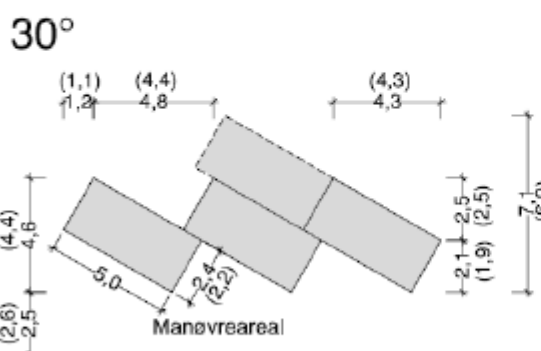
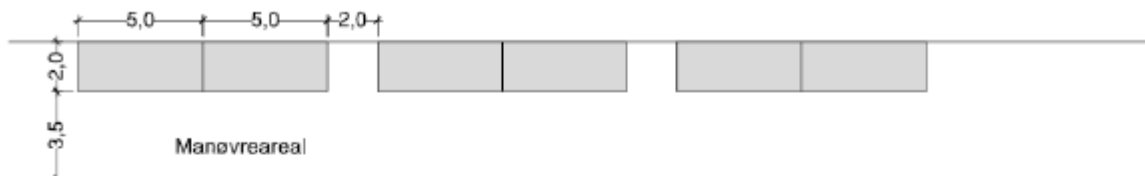



FAABORG-MIDTFYN KOMMUNE

Kort med placering af parkeringsplads



Oversigtskort ved Hillerslev

